

# MONTAGEHANDLEIDING FIETS

## 1. PEDALEN MONTEREN

Om te weten welke pedaal rechts en welke links moet worden geplaatst, vind je 2 aanduidingen op de pedalen:

**R** = rechterpedaal (aan de kant van de fietsketting). Draai met de klok mee om hem op de pedaalarm te bevestigen.

**L** = linkerpedaal. Draai tegen de klok in om hem op de pedaalarm te bevestigen

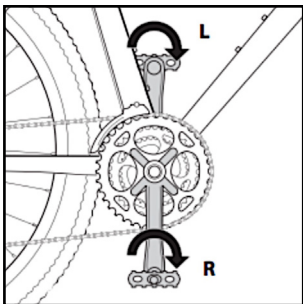

Controleer in beide gevallen altijd na de eerste 100 kilometer of beide pedalen nog goed vastzitten.

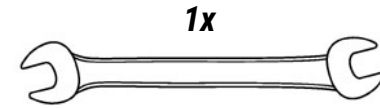

### TYPE 1:

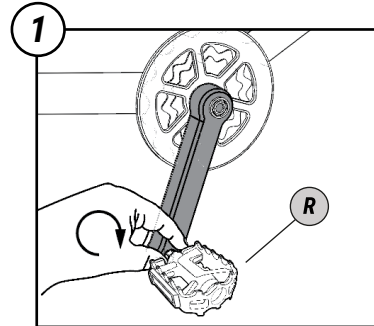
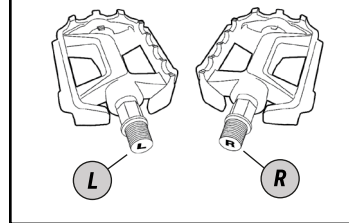

Voor de eerste 2 of 3 slagen draai je de pedalen met de hand in. Als de schroefdraad niet pakt, controleer dan even of je het juiste pedaal aan de juiste kant én in de juiste richting draait.

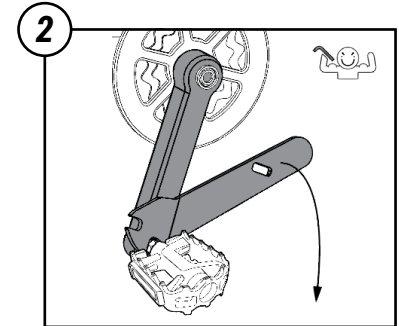

Gebruik vervolgens de meegeleverde platte sleutel 15 om de pedalen stevig vast te draaien.



### TYPE 2:

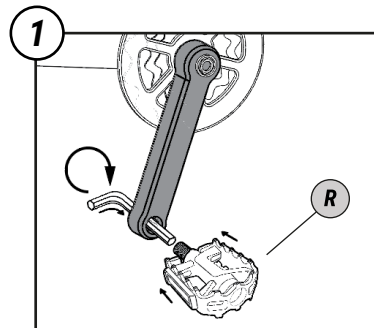
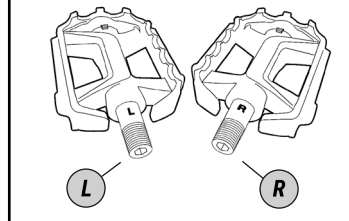

Voor de eerste 2 of 3 slagen draai je de pedalen met de hand in. Als de schroefdraad niet pakt, controleer dan even of je het juiste pedaal aan de juiste kant én in de juiste richting draait.

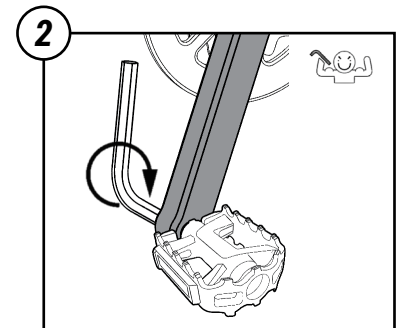

Draai de pedalen stevig aan met een van de meegeleverde inbussleutels

## 2. HET STUUR RECHTZETTEN

Kijk na of de stuurpen van je fiets  
Type 1 of Type 2 is

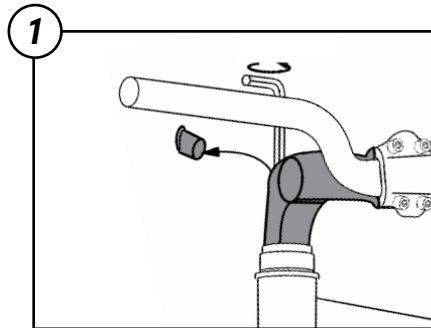
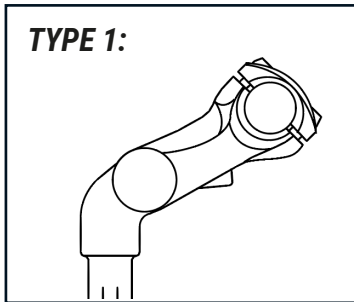

Draai de schroef van de stuurpen los (deze zit soms onder een rubber dopje)

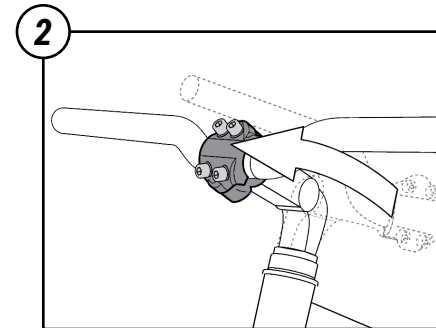

Draai het stuur zodat het recht boven het wiel staat.

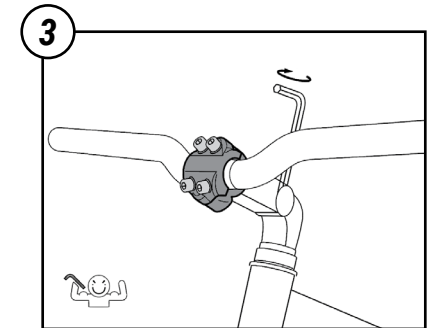

Als het stuur in de juiste hoogte en positie staat, zet je de schroef van de stuurpen weer stevig vast. Let op: het stuur niet hoger zetten dan het indicatiestreepje op de stuurpen aangeeft!

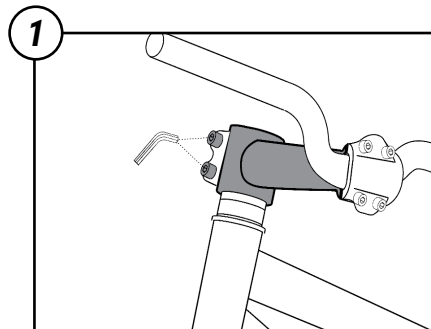
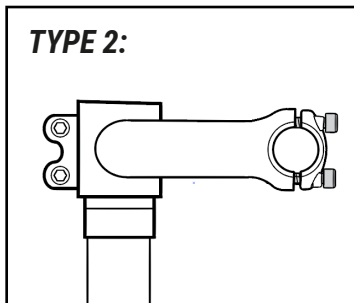

Draai de schroeven van de stuurpen los. **LET OP:** de schroef op de kop van de stuurpen moet blijven zitten.

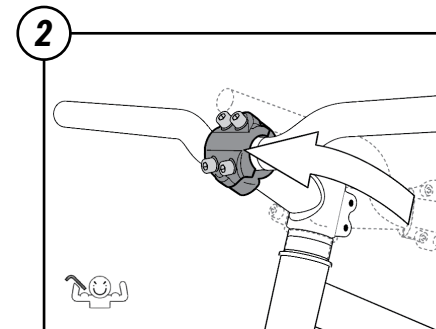

Draai het stuur zodat het recht boven het wiel staat en draai de schroeven opnieuw vast.

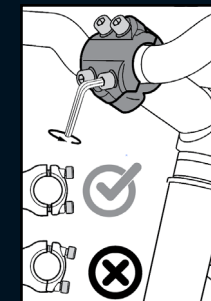

**TYPE 1 EN 2:**  
KRUIS KLEMMEN:

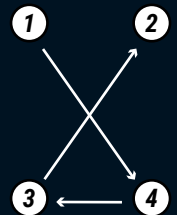

Als je de positie van je stuur hebt gewijzigd, zorg er dan voor dat de stuurpen in de juiste positie staat en vastgedraaid is door de schroeven kruislings aan te draaien.

### 3. DE ZADELPEN AFSTELLEN



*Je kunt de hoogte van het zadel afstellen naargelang je lichaamslengte en de houding waarin je comfortabel zit.*

**Let op:** trek de zadelpen niet verder uit dan het indicatiestreepje op de zadelpen aangeeft.

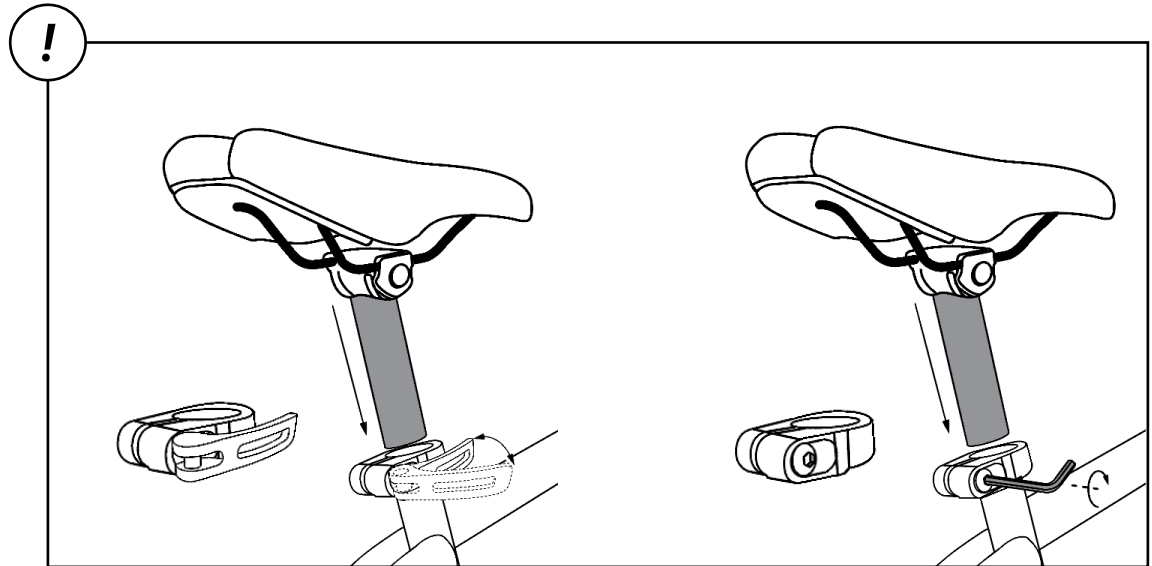
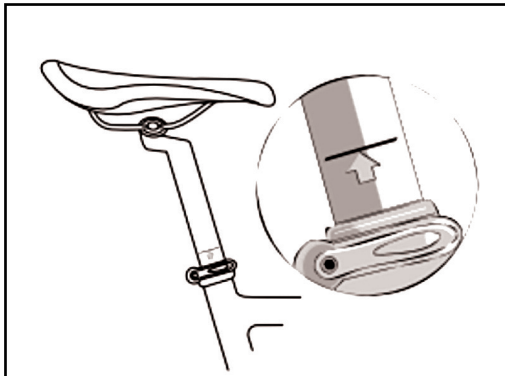

## 4. BESTE KLANT

Met deze handleiding kun je je fiets helemaal rijklaar maken. Onze technici zorgden al voor de assemblage en een aantal noodzakelijke instellingen, zoals het afstellen van de remmen en de versnellingen. Je hoeft nu alleen nog de pedalen te monteren en de stuurpen af te stellen.

Alle gereedschap dat je nodig hebt om je fiets te monteren vind je in de verpakking bij de fiets. Er is nog een aantal belangrijke aandachtspunten bij de montage of afstelling van de verschillende elementen van de fiets;  
Het is strikt noodzakelijk om de montage- en gebruikershandleiding te lezen om rekening te kunnen houden met de algemene adviezen en technische kenmerken van je fiets. Bij het niet naleven van de montage- en afstel instructies in die handleiding kun je de fiets beschadigen of je veiligheid in gevaar brengen bij het gebruik ervan. Je dient je ervan bewust te zijn dat fietsen gepaard gaat met een aantal risico's en dat je als fietser altijd de controle moet kunnen bewaren over je fiets.

Het verlichtingssysteem en de fietsbel zijn veiligheidsvoorzieningen die worden meegeleverd met je fiets en die erop bevestigd moeten zijn als je gaat fietsen. Kijk voor vertrek na of je verlichting goed werkt en of de batterijen voldoende zijn opgeladen. De gebruiker dient zich aan de eisen van de nationale reglementering te houden als hij met zijn fiets op de openbare weg rijdt.

### **WAARSCHUWING ONDERHOUD:**

Naargelang het gebruik heeft je fiets een minimum aan onderhoud en regelmatige controles nodig: smeer de ketting, borstel de tandwielen en kettingbladen schoon, breng enkele druppeltjes olie aan in de remkabelmantels en de derailleur en verwijder stof van de remblokken.

Controleer regelmatig de banden en kijk ze na op slijtage, sneetjes of scheurtjes. Vervang de band indien nodig. Controleer de velgen op slijtage, vervorming, blutsen of scheurtjes. Laat de fiets regelmatig onderhouden door een gekwalificeerd technicus.

Het frame, de vork en alle andere onderdelen moeten regelmatig worden gecontroleerd in onze Decathlon-werkplaats om tekenen van slijtage en/of mogelijke beschadigingen te kunnen opsporen. Het gaat hier om belangrijke veiligheidscontroles zodat je ongevallen kunt vermijden en je langer plezier hebt van je fiets.

Bepaalde onderdelen van je fiets moeten na de eerste 2 à 3 uur gebruik lichtjes bijgesteld worden. Dit heeft vooral te maken met een aantal onderdelen die zich nog definitief moeten "zetten".

Heb je een fiets met een 1-speed-transmissie, dan is het mogelijk dat je harder moet trappen bij de eerste omwentelingen. Dit is volstrekt normaal, na enkele uren zul je

vlotter kunnen trappen omdat de ketting automatisch losser komt te liggen. Om veilig te kunnen fietsen, wordt het gebruik van een fietshelm samen met andere veiligheidsuitrusting en/of -signalisatie aanbevolen. Het product en het gebruik ervan moeten voldoen aan de geldende reglementering. Wanneer je in de regen of op een nat wegdek fietst, heb je minder grip en is het zicht beperkter. Ook de remafstand wordt langer. In dat geval moet je je snelheid aanpassen en moet je vroeger beginnen remmen. De gebruiker moet voor elk gebruik de staat nakijken van de onderdelen die onderhevig zijn aan slijtage, zoals de velgen, de remmen, de banden, de stuurinrichting en de transmissie. Die onderdelen moeten bovendien regelmatig worden gecontroleerd, onderhouden en afgesteld door een ervaren en gekwalificeerde fietsmaker.

**LET OP:** het gebruik van klikpedalen en pedalen met schoenplaatjes is niet zo eenvoudig en vraagt wat oefening, zodat je niet valt: klik je schoenen vast op de pedalen en maak ze weer los voor je vertrekt. Het contactvlak tussen schoenplaatje en pedaal kan worden beïnvloed door verschillende factoren, zoals stof, modder, smeer, de veerspanning en slijtage.  
Om de bevestigingen voor je schoenen af te stellen, kun je de aanbevelingen van de fabrikant raadplegen op [www.decathlon.nl](http://www.decathlon.nl) Dit moet door een gekwalificeerde fietsmaker gebeuren.

**LET OP:** BMX-pedalen zijn zo ontworpen dat je een betere grip hebt dan op het pedaal van een gewone fiets. Daarom kan het trapoppervlak van een BMX-pedaal zeer ruw zijn met scherpe ribben. Die fietsers moeten dus een gepaste veiligheidsuitrusting dragen. Het gebruik van een aerodynamisch of ander verlengstuk op het stuur kan de reactiesnelheid van de fietser negatief beïnvloeden bij het remmen of in bochten.

Waarschuwing in verband met kinderfietsen Het is belangrijk dat ouders of verantwoordelijken ervoor zorgen dat kinderen juist worden opgeleid om met een kinderfiets te rijden, vooral wat betreft het veilig gebruik van het remsysteem.

Als je moeilijkheden ondervindt bij het uitvoeren van een van de bovenvermelde handelingen, dan kun je terecht bij een van onze technici van het Decathlon-atelier.

Hartelijk dank voor je vertrouwen.

Gebruikte batterijen bevatten metalen die schadelijk zijn voor het milieu (Hg: kwik, Cd: cadmium, Pb: lood). Gooi ze dus niet weg met het huisafval, maar breng ze naar een van onze winkels zodat ze op de gepaste wijze worden verwerkt. Batterijen moeten apart worden verzameld. Het symbool "doorkruiste vuilnisbak" betekent dat dit product en de batterijen erin niet weggegooid mogen worden met het huisafval. Ze moeten naar een geschikt inzamelpunt worden gebracht. Werp de batterijen of de accu's evenals je elektronisch product aan het einde van zijn levensduur in een daarvoor bestemde container teneinde deze te recyclen. Door ervoor te zorgen dat elektronisch afval gerecycleerd wordt, help je negatieve gevolgen voor het milieu en de gezondheid te voorkomen.

**DECATHLON**